

# 空 手 道

令和3年度 全国高等学校空手道選抜大会愛媛県予選会

令和3年11月14日

愛媛県武道館 剣道場

## 〈男子個人形〉

### 【第1ラウンド】

※各プール上位4名が第2ラウンドへ進出

#### 第1プール

演武順	選手名	学校名	形名	得点	順位
1	廣岡 龍	川之江	セイパイ	21.34	5
2	平田 海翔	松山中央	ニーパイポー	24.34	1
3	四之宮 功将	西条	セイパイ	19.72	7
4	加藤 寛大	新居浜工業	セイパイ	21.94	2
5	西岡 昊駕	松山工業	セイエンチン	21.88	3
6	河上 統馬	松山中央	エンピ	21.72	4
7	渡部 佑基	松山南	ジオン	21.32	6

#### 第2プール

演武順	選手名	学校名	形名	得点	順位
1	飯尾 琉生	今治西	ジオン	22.92	1
2	村上 緋琉	松山中央	ジオン	20.4	5
3	濱田 哲汰	松山工業	セイエンチン	21	3
4	藤代 勉	済美	バツサイダイ	19.54	6
5	池田 忠勝	松山中央	バツサイダイ	22.86	2
6	五十嵐 想汰	今治北	ジオン	20.72	4

# 空 手 道

令和3年度 全国高等学校空手道選抜大会愛媛県予選会

令和3年11月14日

愛媛県武道館 剣道場

## 〈男子個人形〉

### 【第2ラウンド】

※各プール上位2名が決勝ラウンドへ進出

#### 第1プール

演武順	選手名	学校名	形名	得点	順位
1	加藤 寛大	新居浜工業	クルルンファ	22.2	2
2	平田 海翔	松山中央	パープーレン	24.46	1
3	西岡 昊駕	松山工業	バッサイダイ	21.8	3
4	河上 統馬	松山中央	ゴジュウシホショウ	20.74	4

#### 第2プール

演武順	選手名	学校名	形名	得点	順位
1	池田 忠勝	松山中央	ニーパイポー	23.32	1
2	五十嵐 想汰	今治北	ゴジュウシホショウ	20.28	4
3	濱田 哲汰	松山工業	バッサイダイ	21.4	3
4	飯尾 琉生	今治西	ゴジュウシホショウ	22.72	2

### 【決勝ラウンド】

演武順	選手名	学校名	形名	得点	順位
1	加藤 寛大	新居浜工業	セーサン	21.88	4
2	池田 忠勝	松山中央	パイクー	23.6	2
3	平田 海翔	松山中央	チャタンヤラクーシャンクー	24.94	1
4	飯尾 琉生	今治西	ウンスー	22.32	3

# 空 手 道

令和3年度 全国高等学校空手道選抜大会愛媛県予選会

令和3年11月14日

愛媛県武道館 剣道場

## 〈女子個人形〉

### 【第1ラウンド】

※各プール上位2名が決勝ラウンドへ進出

#### 第1プール

演武順	選手名	学校名	形名	得点	順位
1	川本 仁香	済美	エンピ	20.34	4
2	大野 彩花	松山中央	エンピ	22.74	2
3	吉田 悠里	松山工業	バッサイダイ	21.26	3
4	森川 愛子	今治西	セーパイ	20.12	5
5	篠原 光音	松山南	エンピ	23.94	1

#### 第2プール

演武順	選手名	学校名	形名	得点	順位
1	有光 夏那	松山中央	バッサイダイ	21.88	3
2	河原 莓加	新田	バッサイダイ	19.68	5
3	一色 明生	小松	セーパイ	22.94	2
4	友田 結梨	今治北	クルルンファ	23.68	1
5	藤田 有美	今治西	バッサイダイ	19.74	4

### 【決勝ラウンド】

演武順	選手名	学校名	形名	得点	順位
1	友田 結梨	今治北	スーパーリンペイ	22.86	2
2	篠原 光音	松山南	ガンカク	23.52	1
3	大野 彩花	松山中央	ゴジュウシホショウ	22.28	4
4	一色 明生	小松	スーパーリンペイ	22.62	3

# 空 手 道

令和3年度 全国高等学校空手道選抜大会愛媛県予選会

令和3年11月14日

愛媛県武道館 剣道場

## 〈男子団体形〉

演武順	学校名	形名	得点	順位
1	松山工業	セイエンチン	20.88	2
2	松山中央	ジオン	21.38	1

## 〈女子団体形〉

演武順	学校名	形名	得点	順位
1	松山工業	セイエンチン	20.48	2
2	松山中央	バツサイダイ	21.34	1

# 空 手 道

令和3年度 全国高等学校空手道選抜大会愛媛県予選会

令和3年11月14日

愛媛県武道館 剣道場

## 〈男子個人組手 -55kg〉

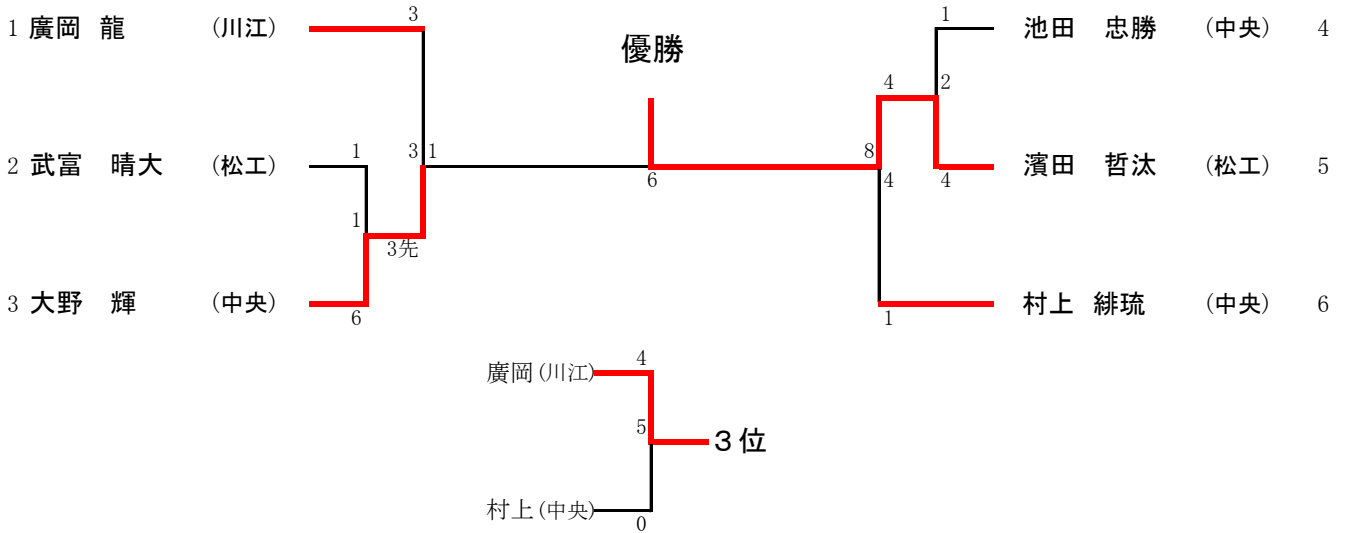

## 〈男子個人組手 -61kg〉

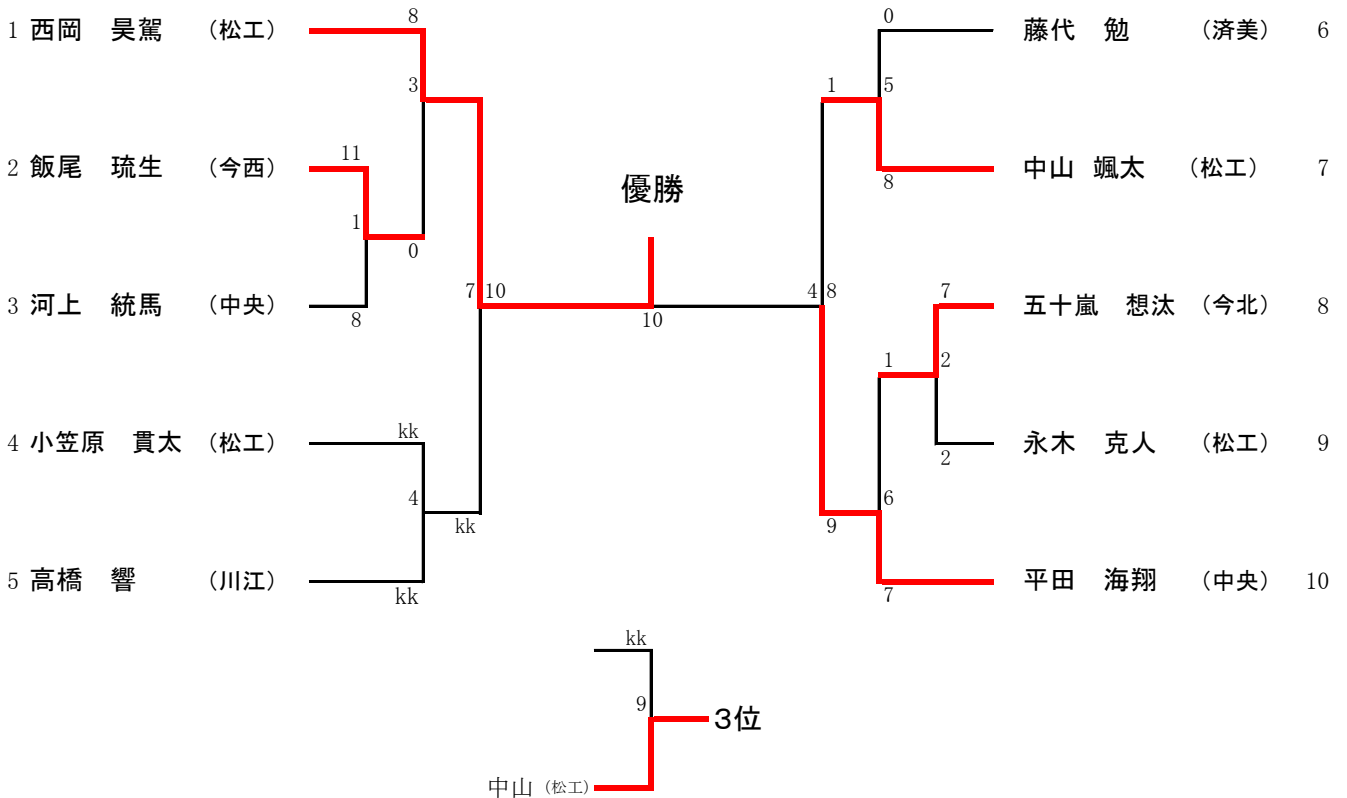

# 空手道

令和3年度 全国高等学校空手道選抜大会愛媛県予選会

令和3年11月14日

愛媛県武道館 剣道場

## 〈男子個人組手 -68kg〉

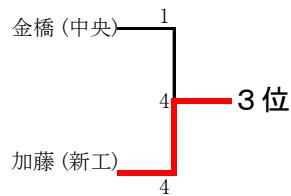
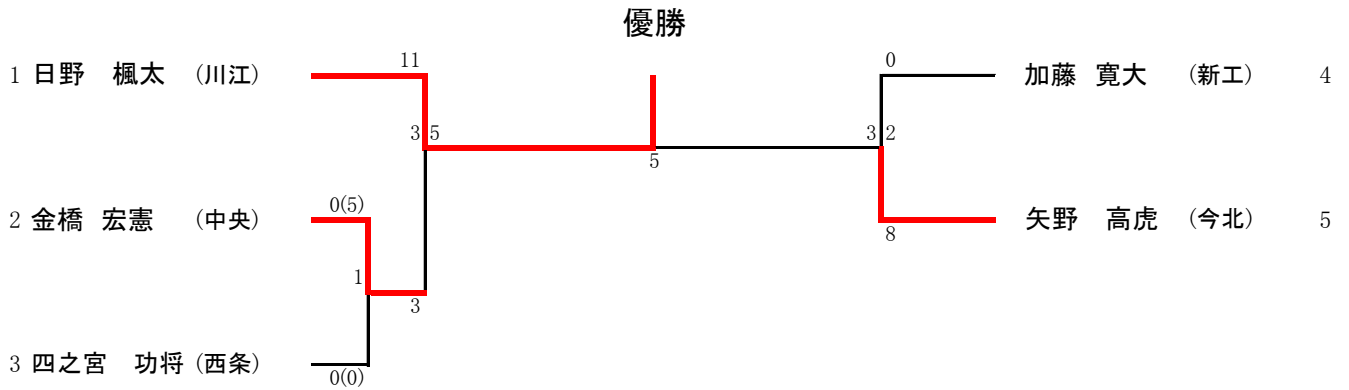

## 〈男子個人組手 -76kg〉

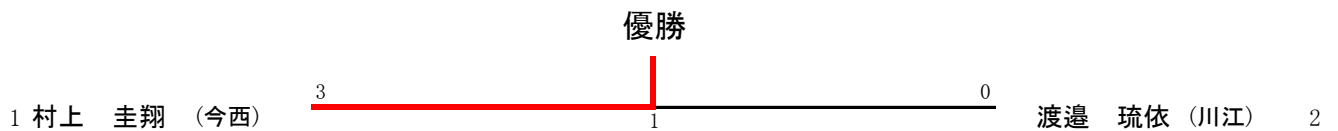

# 空 手 道

令和3年度 全国高等学校空手道選抜大会愛媛県予選会

令和3年11月14日

愛媛県武道館 剣道場

## 〈女子個人組手 -48kg〉

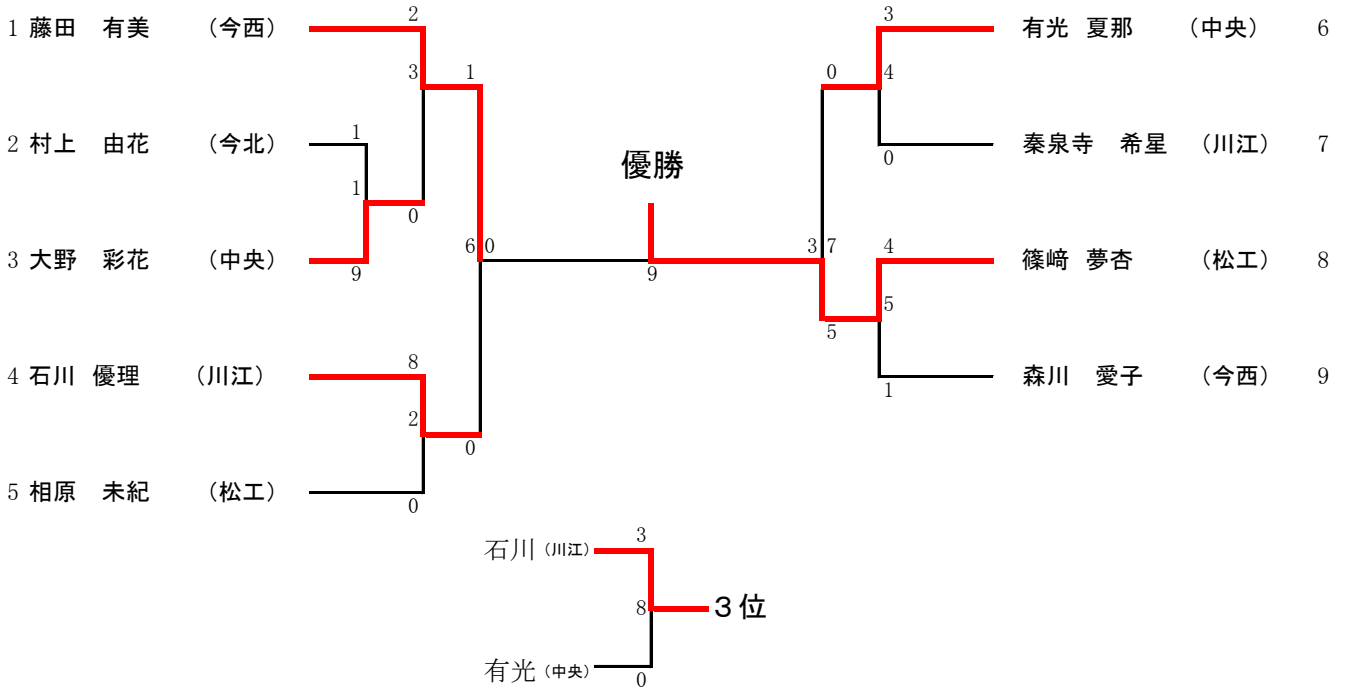

## 〈女子個人組手 -53kg〉

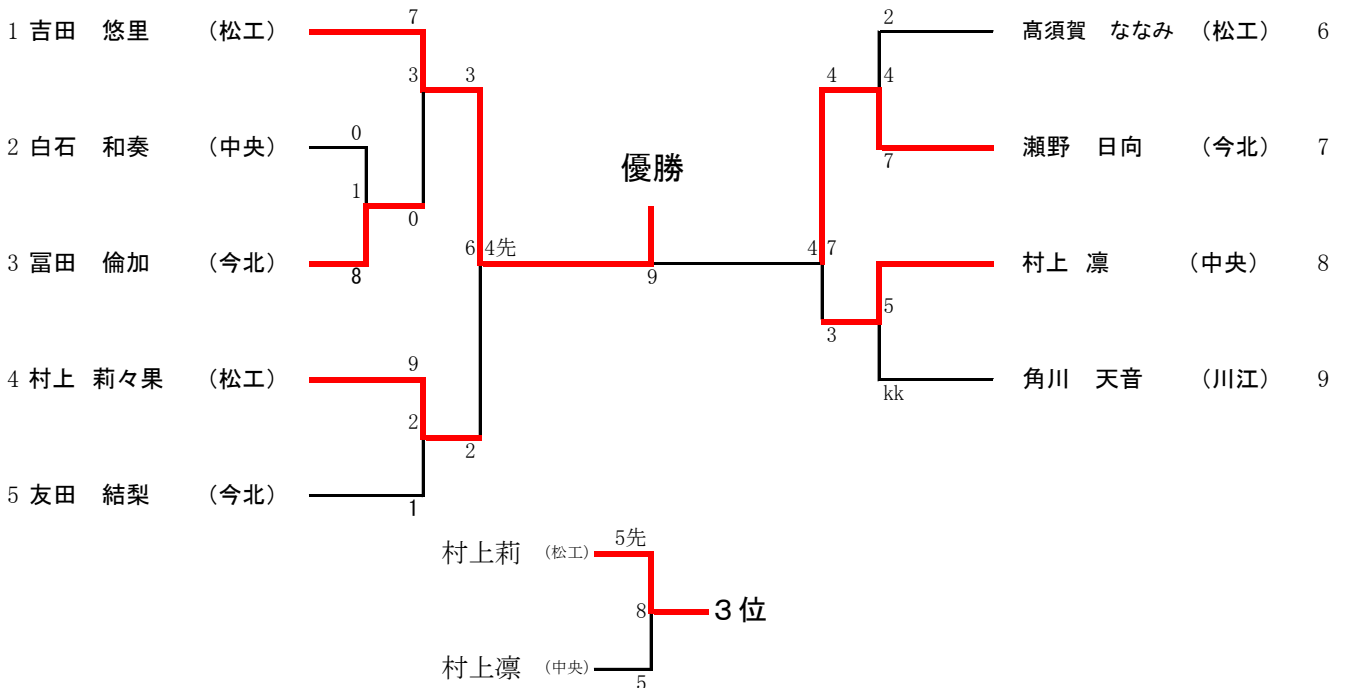

# 空手道

令和3年度 全国高等学校空手道選抜大会愛媛県予選会

令和3年11月14日

愛媛県武道館 剣道場

## 〈女子個人組手 -59kg〉

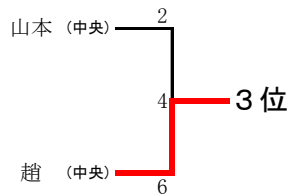
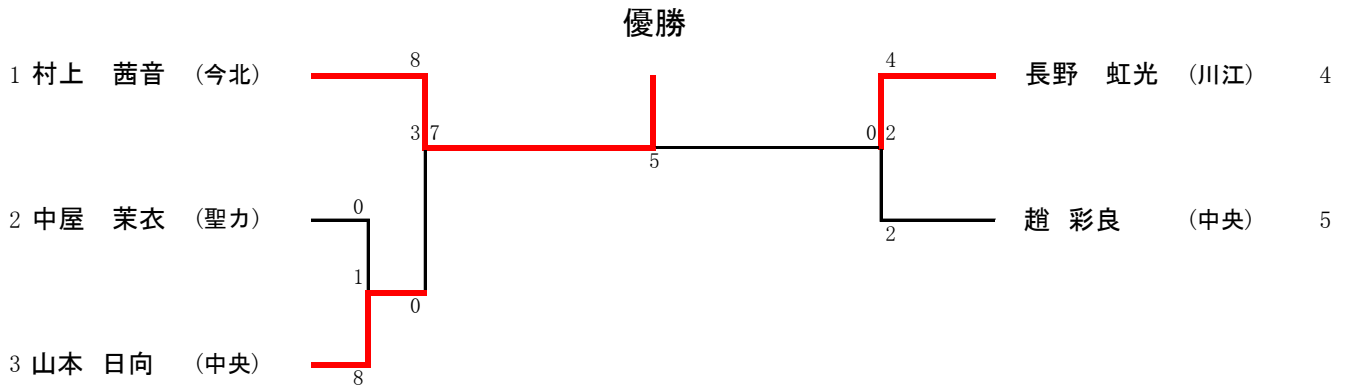

## 〈女子個人組手 +59kg〉

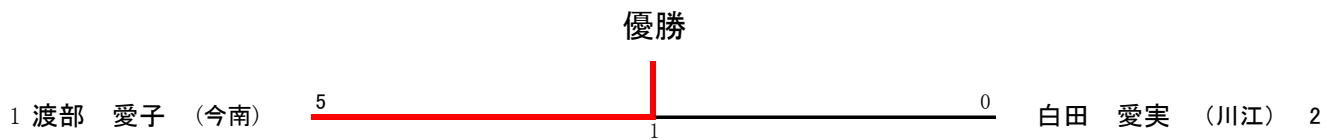



# 空 手 道

令和3年度 全国高等学校空手道選抜大会愛媛県予選会

令和3年11月14日

愛媛県武道館 剣道場

## 〈男子団体組手〉

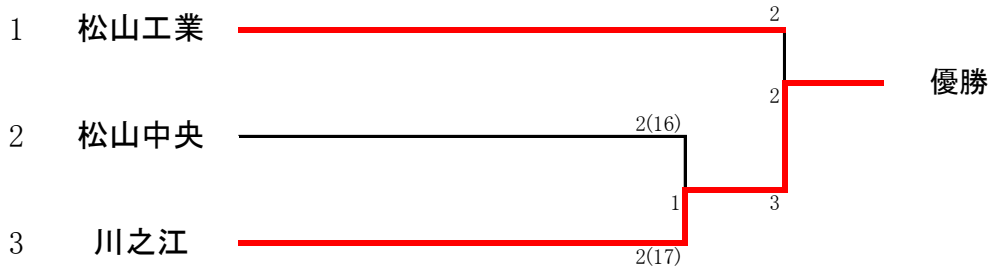

松山工業	
選手氏名	学年
武富 晴大	2
小笠原 貴太	2
中山 颯太	1
西岡 昊駕	1
濱田 哲汰	1
永木 克人	1
矢野 主税	1

松山中央	
選手氏名	学年
平田 海翔	2
大野 輝	2
村上 緋琉	2
池田 忠勝	1
河上 統馬	1
金橋 宏憲	1

川之江	
選手氏名	学年
渡邊 琉依	2
日野 楓太	2
廣岡 龍	2
岡本 順成	2
宇田 康人	2
高橋 響	1

# 空 手 道

令和3年度 全国高等学校空手道選抜大会愛媛県予選会

令和3年11月14日

愛媛県武道館 剣道場

## 〈女子団体組手〉

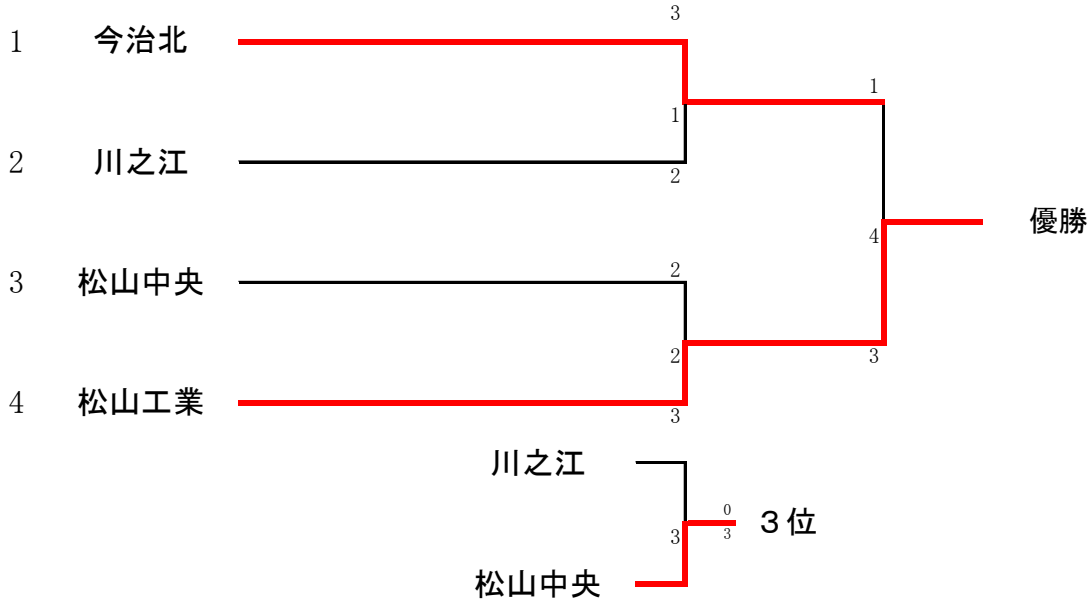

今治北	
選手氏名	学年
村上 茜音	2
瀬野 日向	2
富田 倫加	2
村上 由花	2
友田 結梨	1

川之江	
選手氏名	学年
角川 天音	1
石川 優理	1
白田 愛実	1
秦泉寺 希星	1
長野 虹光	1
大西 利佳	1

松山中央	
選手氏名	学年
有光 夏那	2
大野 彩花	2
山本 日向	1
趙 彩良	1
村上 凜	1
白石 和奏	1

松山工業	
選手氏名	学年
相原 未紀	2
吉田 悠里	2
高須賀 ななみ	1
村上 莉々果	1
篠崎 夢杏	1
長井 瑠佳	1